

MATERIÁL DO JEDNÁNÍ ZM

Konané dne: 25. 4. 2024

ZM

24

04

05

23

Název:

Prodej části pozemku p.p.č. 933/2 k.ú. Březiny u Děčína - záměr

Mimořádný materiál:

Návrh usnesení:

Zastupitelstvo města projednalo návrh na prodej části pozemku v k.ú. Březiny u Děčína a

zveřejňuje

záměr města prodat část pozemku p.p.č. 933/2 k.ú. Březiny u Děčína dle GP, který bude vyhotoven.

Stanovisko RM:

Rada města dne 9. 4. 2024 projednala návrh na prodej části pozemku v k.ú. Březiny u Děčína a usnesením č. RM 24 06 37 38 doporučila zastupitelstvu města zveřejnit záměr města prodat část pozemku p.p.č. 933/2 k.ú. Březiny u Děčína dle GP, který bude vyhotoven.

Cena:	
Návrh postupu:	RM doporučila zveřejnit záměr

Důvodová zpráva:

Vyjádření:

OSU - nemá námitek k prodeji části pozemku parc. č. 933/2 v katastrálním území Březiny u Děčína na zahradu. Dle platné územně plánovací dokumentace města Děčín se pozemek parc. č. 933/2 v katastrálním území Březiny u Děčína nachází mimo zastavěné území v zóně ZPF – zóna zemědělských kultur. Rozpracovaný návrh Územního plánu Děčín řadí výše uvedený pozemek do zastavěného území do plochy RZ – plocha individuální rekreace – zahrádkářská osada.

OZP - nemá z hlediska životního prostředí námitek k prodeji části pozemku p.p.č. 933/2 v k.ú. Březiny u Děčína. Předmětný pozemek se nachází v honitbě Březiny, držitelem honitby je Honební společenstvo Dobrná, IČO: 46717731, se sídlem Dobrná č.p. 26, 40741 Dobrná.

OKD - nemá námitek k prodeji části pozemku p.č. 933/2 k.ú. Březiny u Děčína.

OSC - nemá námitek k prodeji části p.p.č. 933/2 k.ú. Březiny u Děčína k užívání jako zahrada.

OSIT - v uvedené lokalitě neeviduje žádný záměr.

OMH - oddělení přípravy a realizace staveb v současné době na uvedeném pozemku nerealizuje žádnou stavbu, ani v plánovaných stavbách tento pozemek nebude stavbou dotčen. OMH na základě místního šetření a s přihlédnutím k vyjádření jednotlivých odborů souhlasí se zveřejněním záměru prodat část pozemku p.p.č. 933/2 k.ú. Březiny u Děčína dle GP, který bude vyhotoven, za účelem užívání jako zahrady.

Žadatelům byla účtována úhrada za užívání pozemku bez právního nároku ve výši obvyklého nájemného, a to za tři roky zpětně. Poplatek byl již zaplacen.

Nájemní smlouva: 0

Žadatel: *****

Účel dle žádosti: zahrada

Návrh kupní ceny: dle „Zásad“, tj. ocenění cenou obvyklou + ostatní náklady

Závazky a pohledávky vůči městu: žadatel není veden v evidenci dlužníků města

Vyjádření:

OSU	OZP	OKD	OSC	OSIT	OMH	
A	A	A	A	A	A	

Vysvětlivky:

Příloha:

Komentář:



Příloha:

Komentář:

Příloha:

Komentář:

Schvalovací cesta:

Zpracoval:	Bc. František Kučera	OMH	15.4.2024 11:49 podepsáno	
Předkladatel:	Ing. Ondřej Smíšek		16.4.2024 09:43 podepsáno	

k.ú. Březiny u Děčína

vlastní žadatel

požadovaná
část pozemku

Jméno a adresa žadatele(ů), datum narození:

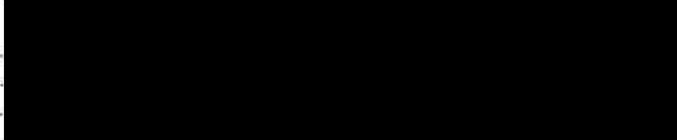

v případě, že záměrem je koupě nemovitostí do tzv. společného jmění manželů - nutno uvést oba z manželů

Číslo telefonu/email



Statutární město Děčín
pod adresou:
Magistrát města Děčín
Odbor místního hospodářství – oddělení nakládání s majetkem města
Mírové náměstí 1175/5
405 38 Děčín IV

V Děčíně dne 29.1.2024

Žádost o prodej nemovitostí (pozemků)

parc. číslo (v případě části pozemku uvést přibližnou výměru)

v katastrálním území

Zdůvodnění k jakému účelu bude pozemek sloužit:

Tento původní pozemek podél plotu jsme v dobré víře udržovali současně se zakradou. Sebali trávu a brabali plevel, samostatně se využití nedal. Skládali jsme tam občas trochu dřeva. K tomu účelu bude použít i nadále.

Prohlašuji:

- že souhlasím se zpracováním a užitím výše uvedených údajů za účelem řádného projednání a rozhodnutí věci v příslušných orgánech, tj. v radě města a zastupitelstvu města, Statutárního města Děčín, souhlasím s tím, aby tyto údaje byly uvedeny v navazujících dokumentech, tj. v materiálech předkládaných do jednání orgánů města a dále v kupní smlouvě, vyhotovovaných v dané věci Statutárním městem Děčín a rovněž souhlasím, aby tato listina byla vedena v evidenci MM Děčín, na dobu nejdéle 15 let. K užití uvedených údajů nestanovuji jakékoli další podmínky.
- že v případě odstoupení od koupi nemovitostí se zavazuji, že uhradím paušální částku ve výši 5000,- Kč jako náhradu za výdaje spojené s projednáváním prodeje předmětné nemovitosti.
- že v případě odstoupení od koupi nemovitosti se zavazuji, že uhradím přefakturovanou částku za vyhotovení znaleckého posudku, případně geometrického plánu, které byly vyhotoveny na

základě schválení záměru města v souvislosti s mou žádostí o prodej nemovitosti.

- *že jsem se před podáním žádosti o prodej pozemku seznámil(a) se zásadami nazvanými „Postup a zásady nabytí a převodu pozemků do vlastnictví a z vlastnictví Statutárního města Děčín“ a podmínky v těchto zásadách uvedené přijímám.*
- *že nemám vůči Statutárnímu městu Děčín žádné neuhrazené závazky plynoucí ze samosprávy ani nedoplatky na pokutách a místních poplatcích.*
- *že souhlasím s prověřením této skutečnosti v jednotlivých databázích města, a zprošťuji pověřené pracovníky mlčenlivostí podle § 52 zákona č. 280/2009 Sb., Zákon daňový řád, ve znění pozdějších předpisů, ve věci projednání mé záležitosti v orgánech města.*

Podpis žadatele(ů):...

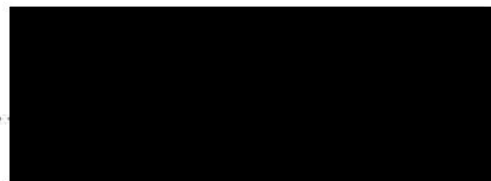

Přílohy:

*snímek katastrální mapy se zákresem pozemku, příp. jeho části
výpis z obchodního rejstříku – pokud žadatelem je právnická osoba, kopie živnostenského listu, aj.*

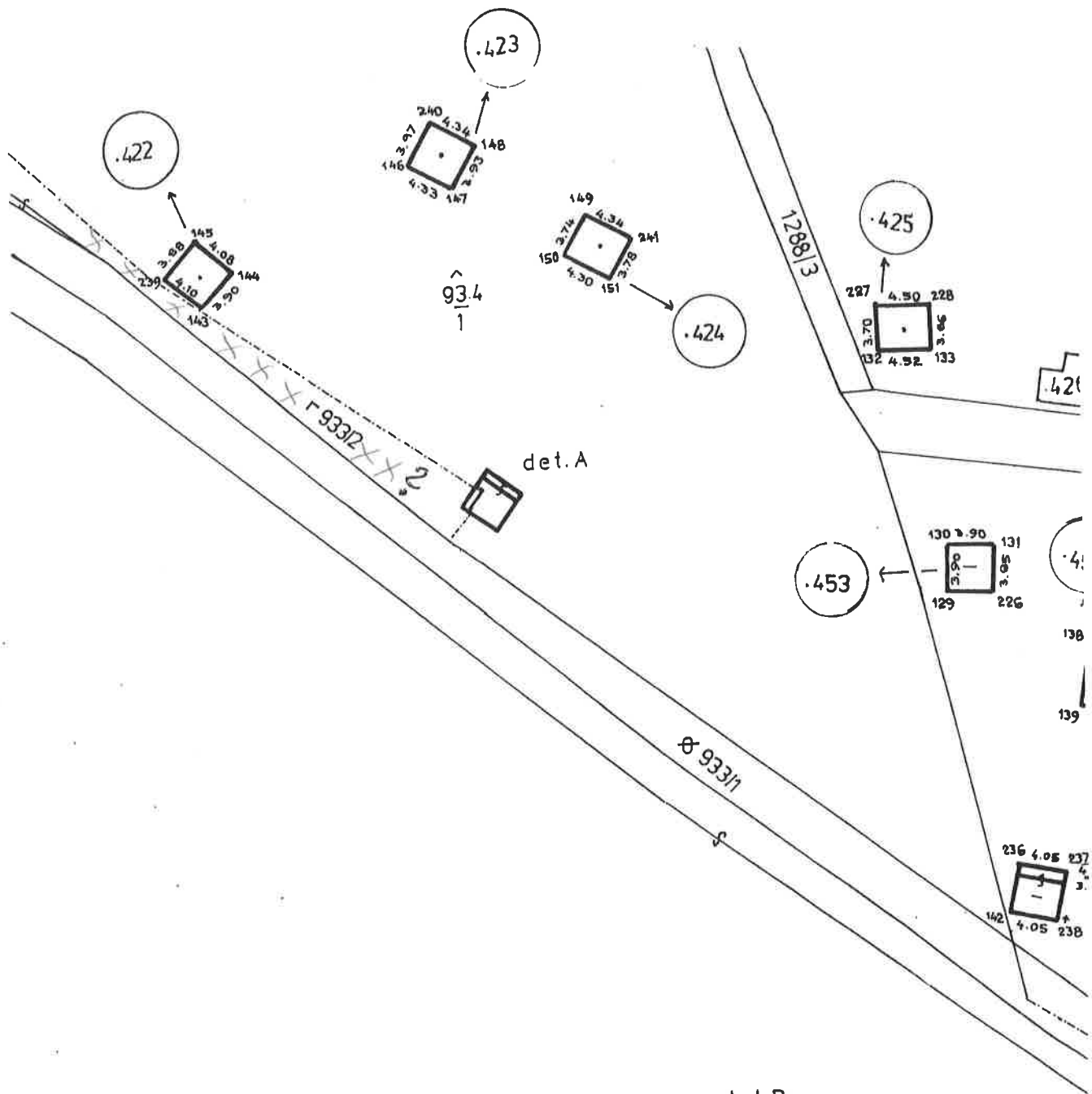

det.A

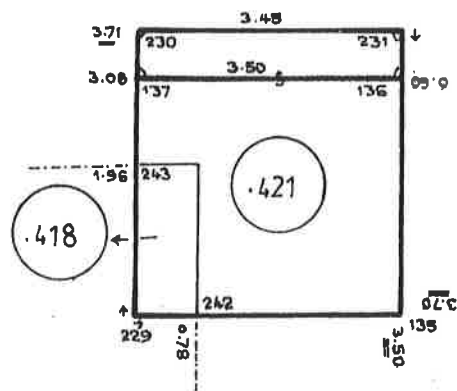

det.B

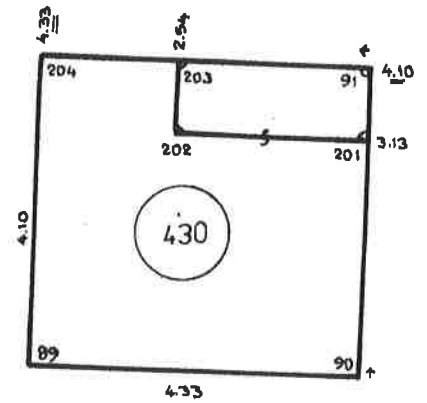

K. ú. BŘEZINY

Příloha ke geometrickému plánu č.

329-96-97

